

## 自封式快速接头

# C-KC系列



### 特性

- 拆卸软管后，能制止空气从接头流出。
- 表面经镀镍出处理，不会产生铜离子。

### 规格

允许的流体	空气/水
基本材料	铜
最大使用压力	1.0MPa
真空压力	-100KPa
耐压	3.0MPa
环境及流体温度	空气:-5~60°C, 水:0~40°C
适用管子材料	尼龙管、聚氨酯管
插管尺寸	Ø4、Ø6、Ø8、Ø10、Ø12

### 型号表示方法

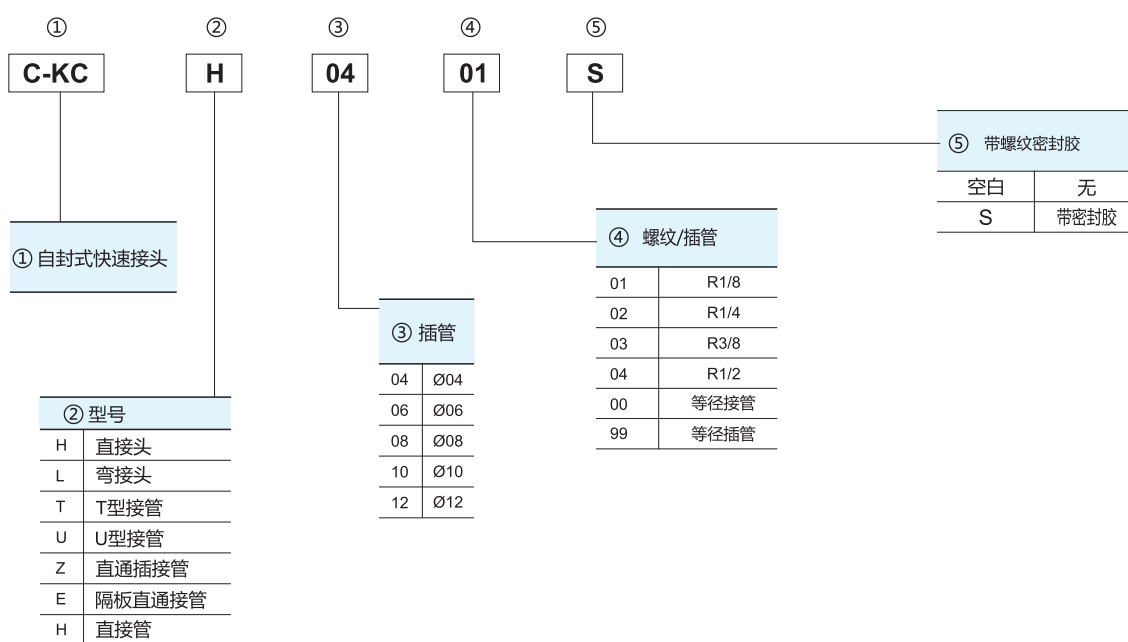

事项和选型  
真空元件注意

真空吸盘和金具

真空输送机  
真空发生器和

真空消声器  
真空过滤器和

真空压力表  
真空调节阀和

真空安全阀

执行气缸

方向控制阀

气源处理器

流量控制阀

连接接头

辅件

# 自封式快速接头 C-KC系列

## C-KCH 直接头

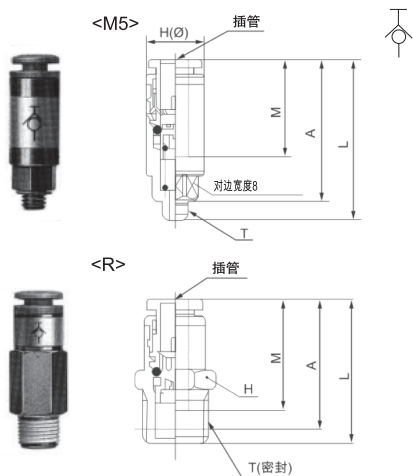

插管 (mm)	型号	连接螺纹 T	H 六角对边	L	A	M	有效面积 (mm <sup>2</sup> )		重量 (g)
							尼龙	聚氨酯	
Ø4	C-KCH04-M5	M5×0.8	9.8	30.8	27.3	18	2.1	2.1	8
	C-KCH04-01S	1/8	10	26.1	22.1		2.6	2.6	
Ø6	C-KCH06-M5	M5×0.8	11.8	32.4	28.9	19.5	2.4	2.4	10
	C-KCH06-01S	1/8	12	37.4	33.4		19	6.8	
Ø8	C-KCH08-01S	1/8	14	42.4	38.4	21.5		16.2	13.1
	C-KCH08-02S	1/4		45.7	39.7				
	C-KCH08-03S	3/8	17	34	27.5				
Ø10	C-KCH10-02S	1/4	17	50.5	44.5	24	25.6	20.4	34
	C-KCH10-03S	3/8		51.5	45				
Ø12	C-KCH12-03S	3/8	19	54.2	47.7	25.5	35.4	30.4	48
	C-KCH12-04S	1/2	22	41.6	33.6				

## C-KCL 弯接头

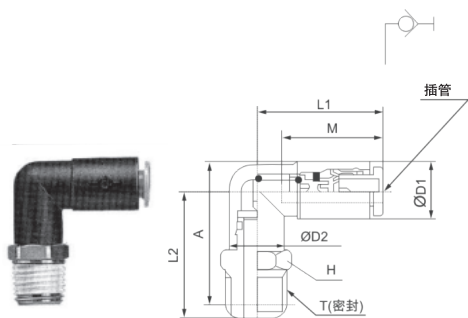

插管 (mm)	型号	连接螺纹 T	H 六角对边	ØD1	ØD2	L1	L2	A	M	有效面积 (mm <sup>2</sup> )		重量 (g)
										尼龙	聚氨酯	
Ø4	C-KCL04-M5	M5×0.8	8	10.4	8	25.3	16.7	18.4	18	1.9	1.9	6
	C-KCL04-01S	1/8	10		23		24.2	2.3		2.3		
Ø6	C-KCL06-M5	M5×0.8	8	12.8	8	26.8	17.4	20.3	19.5	2.2	2.2	7
	C-KCL06-01S	1/8	12		25.1		27.5	19		6.2	6.2	
Ø8	C-KCL06-02S	1/4	14	15.2	12	28	29.1		29.5	21.5	13.0	10.5
	C-KCL08-01S	1/8	14				27.1	30.7				
	C-KCL08-02S	1/4	17				31.1	34.2				
Ø10	C-KCL10-02S	1/4	17	18.5	17	38	33.9	37.2	24	19.5	16.5	21
	C-KCL10-03S	3/8					35.9	38.7				
Ø12	C-KCL12-03S	3/8	22	20.9	20.9	40.7	40.3	44.3	25.5	24.8	21.3	29
	C-KCL12-04S	1/2					43.2	45.7				

## C-KCT T型接管

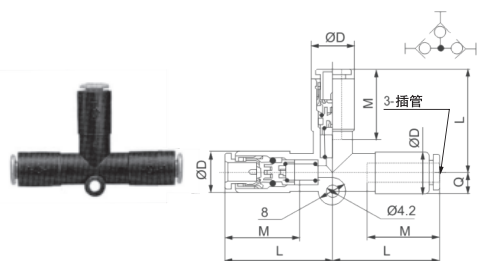

插管 (mm)	型号	D	L	Q	M	有效面积 (mm <sup>2</sup> )		重量 (g)
						尼龙	聚氨酯	
Ø4	C-KCT04-00	10.4	28.6	5.3	18	2.8	2.8	8
Ø6	C-KCT06-00	12.8	32.7	6.1	19	7.6	7.6	15
Ø8	C-KCT08-00	15.2	39.2	7.1	21.5	13.7	11.1	23
Ø10	C-KCT10-00	18.5	45.5	7.9	24	21.1	19.0	39
Ø12	C-KCT12-00	20.9	49.2	8.6	25.5	28.3	24.3	52

## C-KCU U型接管

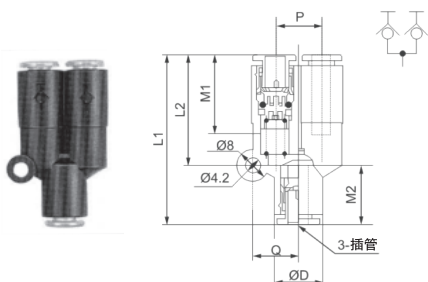

插管 (mm)	型号	D	L1	L2	P	Q	M1	M2	有效面积 (mm <sup>2</sup> )		重量 (g)
									尼龙	聚氨酯	
Ø4	C-KCU04-00	10.4	43.1	27.3	10.4	10.6	18	16	3.7	3.7	8
Ø6	C-KCU06-00	12.8	48	31.2	12.8	12.5	19	17	10.0	10.0	14
Ø8	C-KCU08-00	15.2	57.6	38.9	15.2	14.7	21.5	18.5	21.7	15.1	22
Ø10	C-KCU10-00	18.5	65.2	44.9	18.5	17.1	24	21	33.3	25.6	37
Ø12	C-KCU12-00	20.9	70.1	48.8	20.9	19.1	25.5	22	48.9	38.7	49

# C-KC系列 自封式快速接头

## C-KCJ 直通插接管

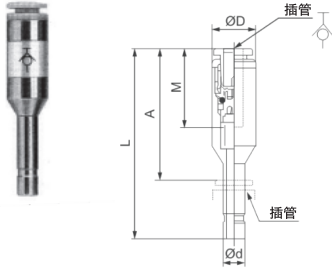

插管 (mm)	型号	ød	ØD	L	A	M	有效面积 (mm <sup>2</sup> )		重量 (g)
							尼龙	聚氨酯	
ø4	C-KCJ04-99	4	9.8	49.5	33.5	18	2.6	2.6	9
ø6	C-KCJ06-99	6	11.8	54	37	19	6.8	6.8	13
ø8	C-KCJ08-99	8	14	61	42.5	21.5	16.2	13.1	20
ø10	C-KCJ10-99	10	17	70.4	49.4	24	25.6	20.4	33
ø12	C-KCJ12-99	12	19	74.4	52.4	25.5	35.4	30.4	43

## C-KCE 隔板直通接管

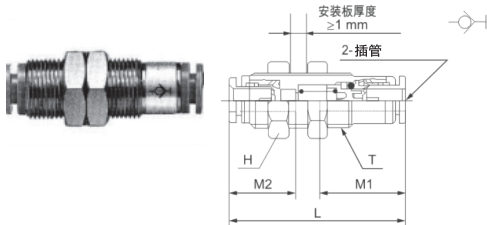

插管 (mm)	型号	连接螺纹 T	H 六角对边	L	安装孔	M1	M2	有效面积 (mm <sup>2</sup> )		重量 (g)
								尼龙	聚氨酯	
ø4	C-KCE04-00	M12×1	14	42	13	18	16	2.6	2.6	21
ø6	C-KCE06-00	M14×1	17	45.5	15	19	17	6.8	6.8	30
ø8	C-KCE08-00	M16×1	19	42.5	17	21.5	18.5	16.2	13.1	39
ø10	C-KCE10-00	M20×1	24	59.5	21	24	21	25.6	20.4	84
ø12	C-KCE12-00	M22×1	27	63.2	23	25.5	22	35.4	30.4	115

## C-KCE 隔板直通内螺纹接头

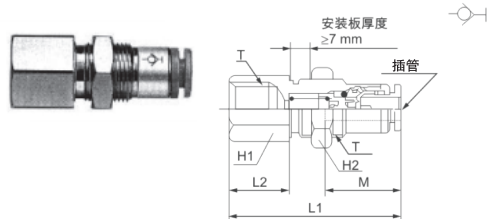

插管 (mm)	型号	连接螺纹 T	安装螺纹 T	H1 六角对边	H2 六角对边	L1	L2	安装孔	M	有效面积 (mm <sup>2</sup> )		重量 (g)
										尼龙	聚氨酯	
ø4	C-KCE04-02	1/4	M12×1	17	14	40.5	14.7	3	18	2.6	2.6	32
ø6	C-KCE06-02	1/4	M14×1	17	17	42.7	14.7	15	19	6.8	6.8	36
ø8	C-KCE08-03	3/8	M16×1	19	19	49.4	15	17	21.5	16.2	13.1	42
ø10	C-KCE10-03	3/8	M20×1	22	24	53.9	14.2	21	24	25.6	20.4	79
ø12	C-KCE12-03	3/8	M22×1	24	27	56.1	13.7	23	25.5	35.4	30.4	105

## C-KCH 直接管

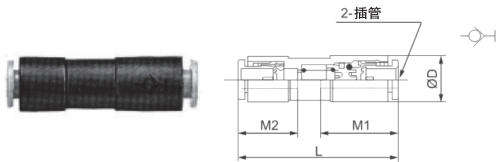

插管 (mm)	型号	øD	L	M1	M2	有效面积 (mm <sup>2</sup> )		重量 (g)
						尼龙	聚氨酯	
ø4	C-KCH04-00	10.4	42.1	18	16	2.6	2.6	5
ø6	C-KCH06-00	12.8	45.8	19	17	6.8	6.8	7
ø8	C-KCH08-00	15.2	52.8	21.5	18.5	16.2	13.1	10
ø10	C-KCH10-00	18.5	59.8	24	21	25.6	20.4	18
ø12	C-KCH12-00	20.9	63.5	25.5	22	35.4	30.4	24